

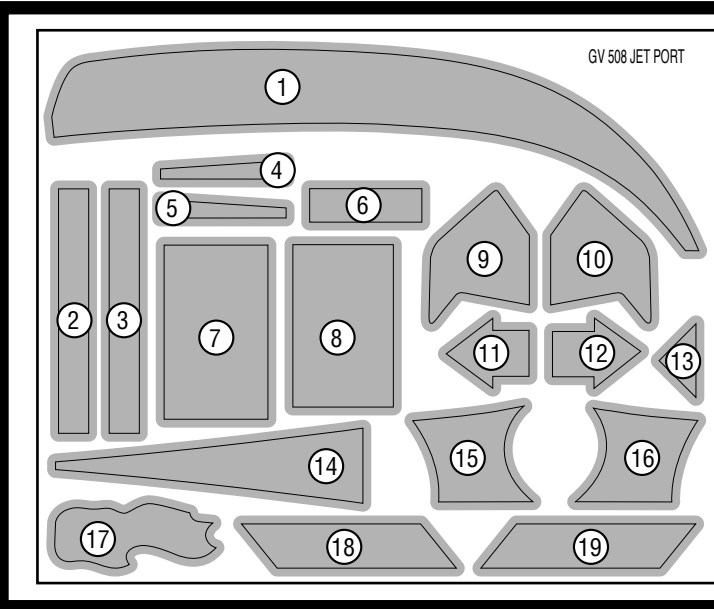

INSTRUCTIONS · MODE D'EMPLOI · ANLEITUNG · ISTRUZIONI · GEBRUIKSAANWIJZING
 INSTRUCCIONES · INSTRUÇÕES · ANVISNINGAR · OHJEET · ΟΔΗΓΙΕΣ

• Please keep these instructions for future reference as they contain important information. • Conserve ce mode d'emploi pour s'y référer au besoin car il contient des informations importantes. • Diese Anleitung bitte für mögliche Rückfragen aufbewahren. Sie enthält wichtige Informationen. • Conservare queste istruzioni per futuro riferimento. Contengono importanti informazioni. • Bewaar deze gebruiksaanwijzing. Kan later nog van pas komen. • Sirvanse guardar estas instrucciones para futura referencia, ya que contienen información de importancia acerca de este juguete. • Guardar estas instruções para referência futura pois contém informação importante. • Spara de här anvisningarna för framtiden, de innehåller viktig information. • Säilytä nämä ohjeet vastaisen varalle. Niissä on tärkeää tietoa. • Κρατήστε αυτές τις οδηγίες για μελλοντική χρήση καθώς περιέχουν σημαντικές πληροφορίες.



• Contains small parts.
 • Petits éléments détachables susceptibles d'être avalés.
 • Enthält Kleinteile.
 • Contiene pezzi di piccole dimensioni che possono essere aspirati o ingeriti.
 • Bevat kleine onderdelen.
 • Contiene piezas pequeñas que pueden ser ingeridas.
 • ATENÇÃO: Não recomendável para menores de 3 anos por conter partes pequenas que podem ser engolidas.
 • Innehåller små delar.
 • Smådelar.
 • Sisältää pieniä osia.
 • Περιέχει μικρά εξαρτήματα.

WARNING: CHOKING HAZARD - Small parts. Not for children under 3 years.
ADVERTENCIA: PIEZAS CAUSAN ASFIXIA. No recomendável para menores de 3 años. Contiene piezas pequeñas.
ATTENTION: NE CONVIENT PAS aux enfants de moins de 36 mois. Petits éléments détachables susceptibles d'être avalés.

• TO ASSEMBLE · ASSEMBLAGE · ZUSAMMENBAU · MONTAGGIO · HET IN ELKAAR ZETTEN
 · MONTAJE · PARA MONTAR · MONTERING · KOKOAMINEN · ΣΥΝΑΡΜΟΛΟΓΗΣΗ

• HELPFUL HINT: APPLY LABELS BEFORE ASSEMBLY.
 • CONSEIL PRATIQUE : APOSER LES AUTOCOLLANTS AVANT ASSEMBLAGE.
 • TIPP: DIE AUFKLEBER VOR DEM ZUSAMMENBAU ANBRINGEN.
 • SUGGERIMENTO: APPLICA GLI ADESIVI PRIMA DI ESEGUIRE IL MONTAGGIO.
 • NUTTIGE TIP: PLAK DE STICKERS EROP VOORDAT JE BEGINT MET IN ELKAAR ZETTEN.

• ATENCIÓN: PEGAR LOS ADHESIVOS ANTES DE MONTAR EL JUGUETE.
 • SUGESTÃO: COLAR OS AUTOCOLANTES ANTES DE MONTAR O BRINQUEDO.
 • TIPS: SÄTT FAST DEKALERNAN INNAN DU MONTERAR.
 • VINKKI: KIINNITÄ TARRAT ENNEN KOKOAMISTA.
 • ΧΡΗΣΙΜΗ ΣΥΜΒΟΥΛΗ: ΤΟΠΟΘΕΤΗΣΤΕ ΤΑ ΑΥΤΟΚΟΛΛΗΤΑ ΠΡΙΝ ΤΗ ΣΥΝΑΡΜΟΛΟΓΗΣΗ.

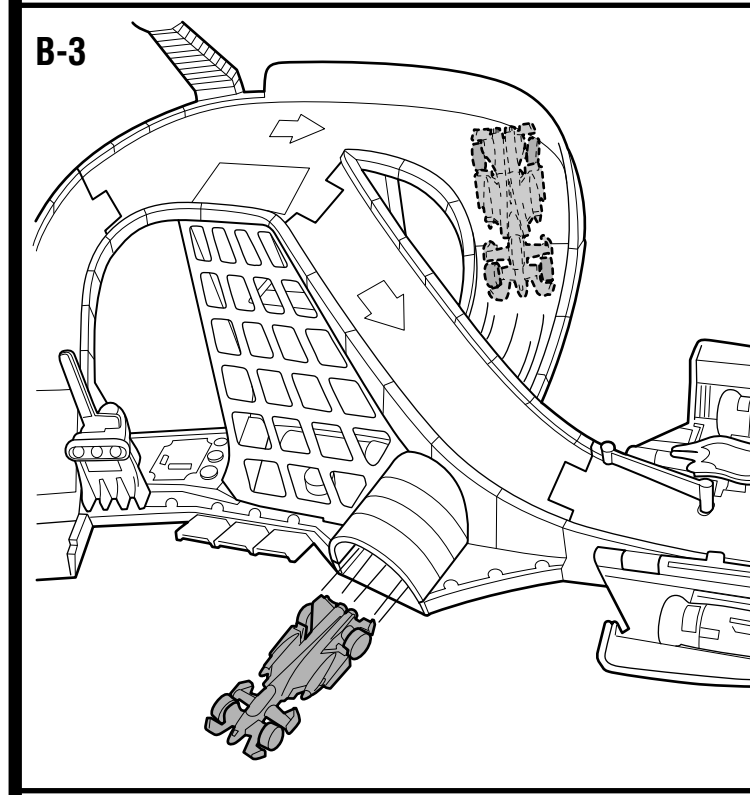
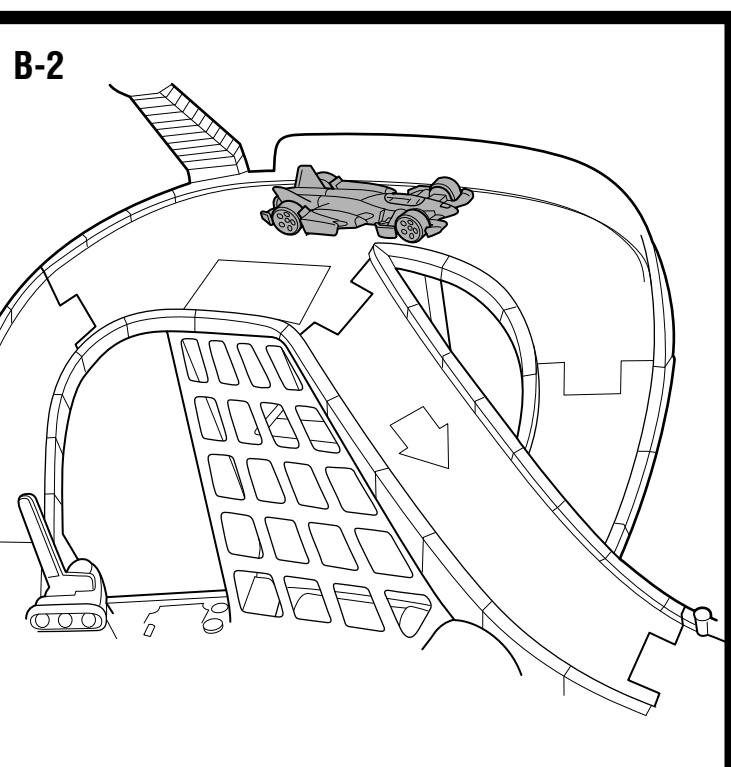
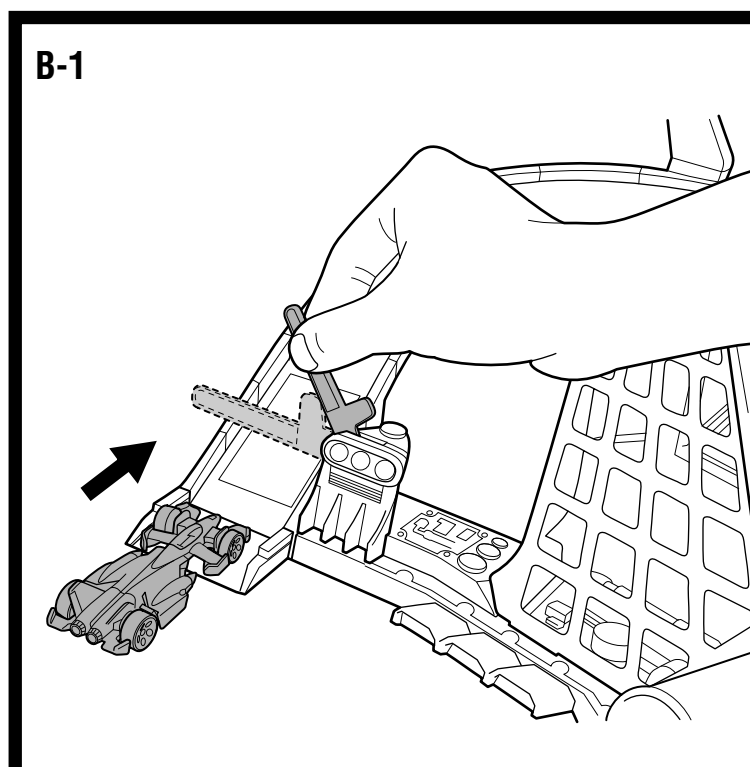
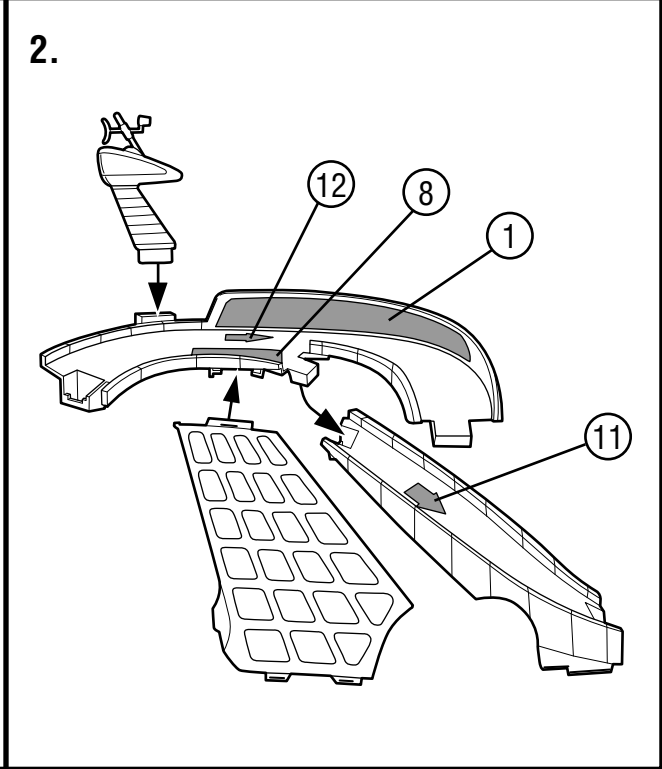
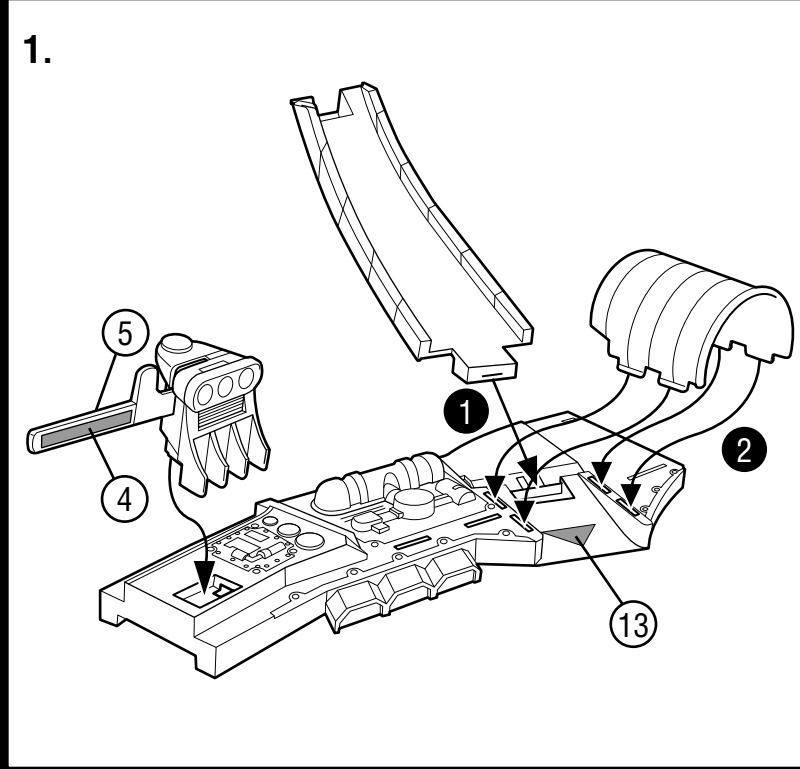

• Attaches to Hot Wheels World® playtrack (not included).
 • Peut se raccorder à une piste Hot Wheels World (non incluse).
 • Lässt sich am Hot Wheels World Set befestigen (Nicht enthalten).
 • Collegalo alla Pista del Mondo Hot Wheels (Non inclusa).
 • Kan aan de Hot Wheels Wereld Speelbaan worden bevestigd (niet inbegrepen).
 • Encaja con las pistas de Hot Wheels World (no incluidas).
 • Compatível com a World Playtrack da Hot Wheels (Não Incluída).
 • Passar Hot Wheels World Playtrack (medföljer ej).
 • Voidaan kiinnittää Hot Wheels World -rataan (Ei sisälly pakkaukseen).
 • Συνδέεται με τη Πίστα Hot Wheels World (Δεν περιλαμβάνεται).

© 2004 Mattel, Inc. All Rights Reserved. Tous droits réservés. Mattel Canada Inc., Mississauga, Ontario L5R 3W2. You may call us free at 1-800-665-6288. Mattel U.K. Ltd., Vanwall Business Park, Maidenhead SL6 4UB. Helpline: 01628 500303. Mattel France, 27/33 rue d'Antony, Silic 145, 94523 Rungis Cedex N° Indigo 0 825 00 00 25 (0,15 € TTC/mn) ou www.allomattel.com. Mattel B.V., Postbus 576, 1180 AN Amstelveen, Nederland 0800 - 2628835. Mattel Belgium, Trade Mart, Atomiumsquare, Bogota 202 - B 275, 1020 Brussel, België. Deutschland: Mattel GmbH, An der Trift 75, D-63303 Dreieich, HABEN SIE FRAGEN? WENDEN SIE SICH AN UNSERE HOTLINE UNTER: 0180-522-1583. Schweiz: Mattel AG, Monbijoustrasse 68, CH-3000 Bern 23. Österreich: Mattel Ges.m.b.H., Triester Str. 14, A-2355 Wiener Neudorf. Mattel Scandinavia A/S, Ringager 4C, DK-2605 Brøndby. Mattel Northern Europe A/S, Sinikalliontie 3, 02630 ESPOO, Puh. 0303 9060. Mattel Srl., 28040 Oleggio Castello, Italy. Mattel España, S.A., Aribau 200, 08036 Barcelona. csevnic. spain@mattel.com. Mattel Portugal Lda., Av. da República, n° 90/96, 2° andar Fração 2, 1600-206 Lisboa. Mattel AEBE, Ελληνικό 2, Ελληνικό 16777. ΕΛΛΑΔΑ. Mattel Australia Pty Ltd., Richmond, Victoria, 3121, 1300 135 312. Mattel East Asia Ltd, Room 1106, South Tower, World Finance Centre, Harbour City, Tsimshatsui, HK, China. Diimport & Diedarkan Oleh: Mattel SEA Ptd Ltd. (993532-P) Lot 13.5, Menara Lien Hoe, Persiaran Tropicana Golf Country Resort, 47410 P.J. Tel: 03-78803817, Fax: 03-78803867. Mattel, Inc., 333 Continental Blvd., El Segundo, CA 90245 U.S.A. Consumer Affairs: 1 (800) 524-TOYS. Importado y distribuido por Mattel de México, S.A. de C.V., Insurgentes Sur # 3579, Torre 3, Oficina 601, Col. Tlalpan, Delegación Tlalpan, C.P. 14020, México, D.F. TEL: 54-49-41-00. MME-920701-NB3. Mattel Chile, S.A., Avenida Américo Vespucio 501-B, Quilicura, Santiago. Mattel de Venezuela, C.A., Ave. Mara, C.C. Macaracuay Plaza, Torre B, Piso 8, Colinas de la California, Caracas 1071. Mattel Argentina S.A., Curupaytí 1186, (1607) - Villa Adelina, Buenos Aires. Mattel Colombia, S.A., calle 123#7-07 P.5, Bogotá. Mattel do Brasil Ltda. - CNPJ : 54.558.002/0004-72 Av. Tamboré, 1400/1440 Quadra A de 02 a 03 - 06460-000 - Barueri - SP. Atendimento ao Consumidor: SAC 0800550780.

47384-0520
 47384-0852-51
 47384-DTIE-S1-G3

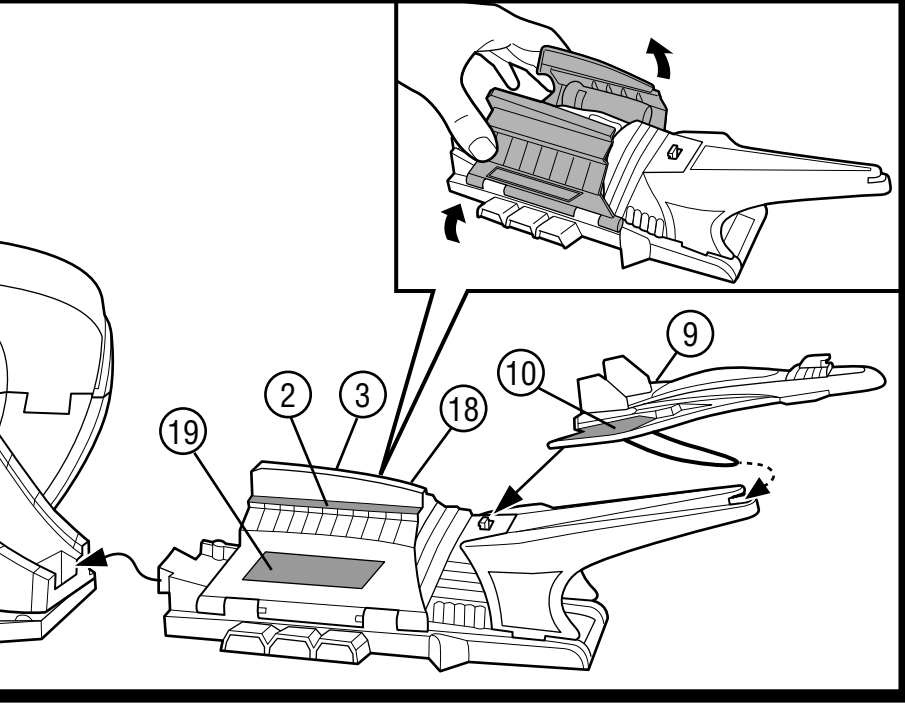
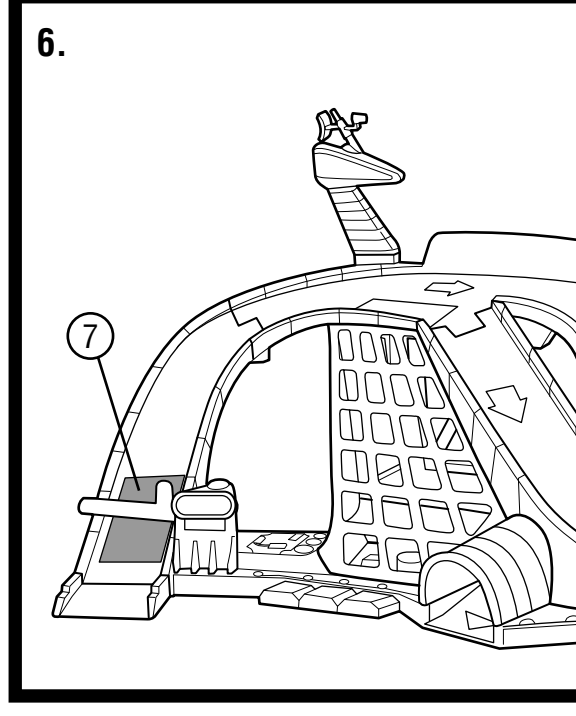
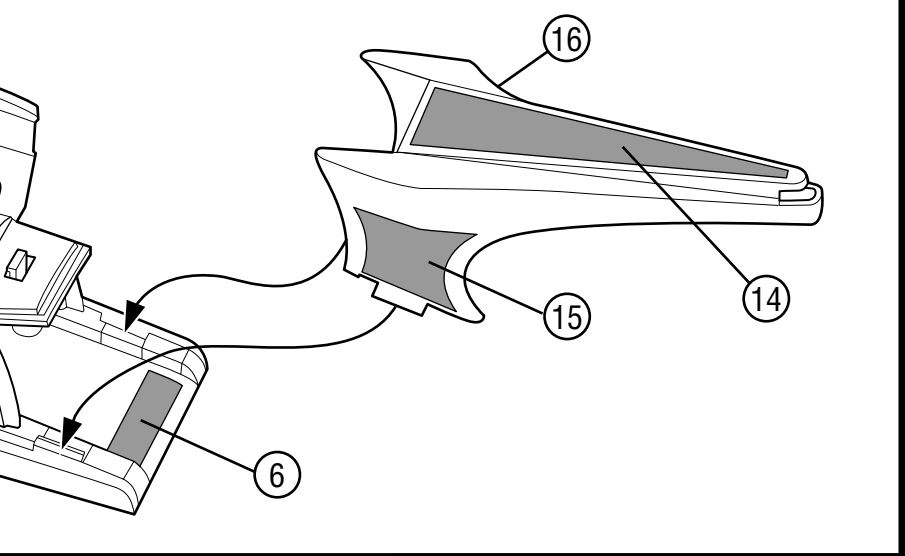
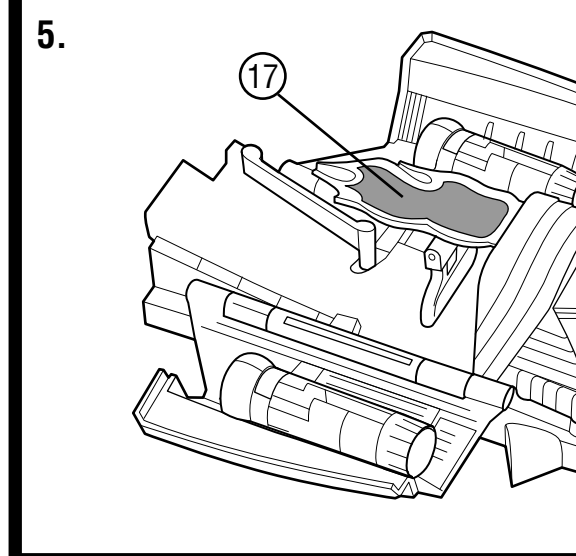
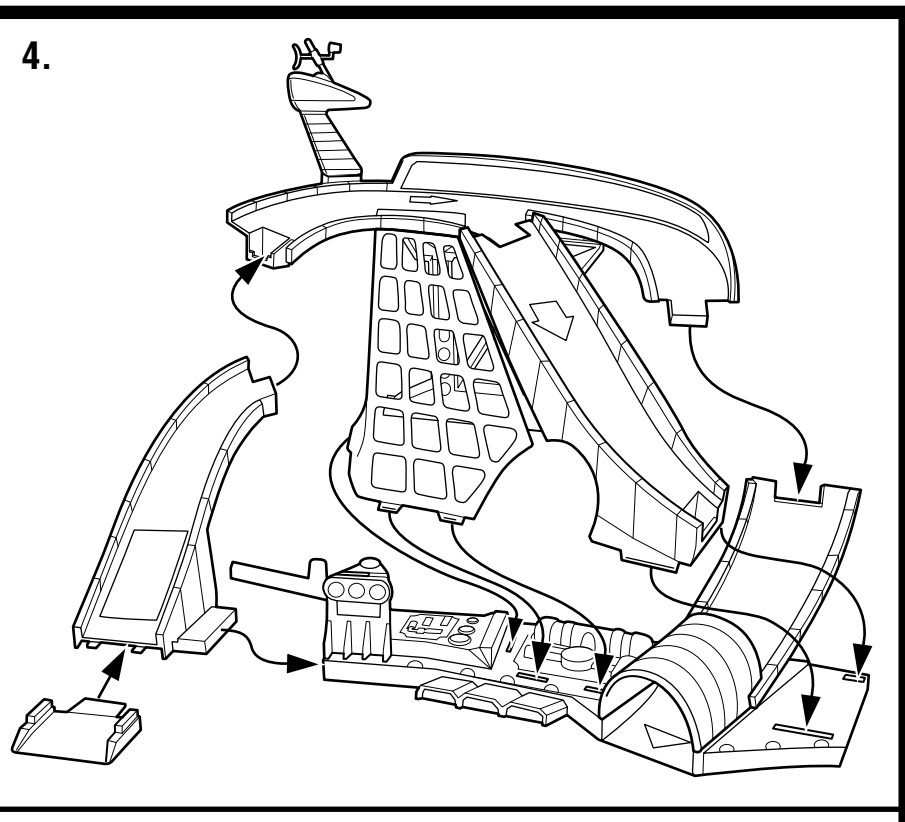
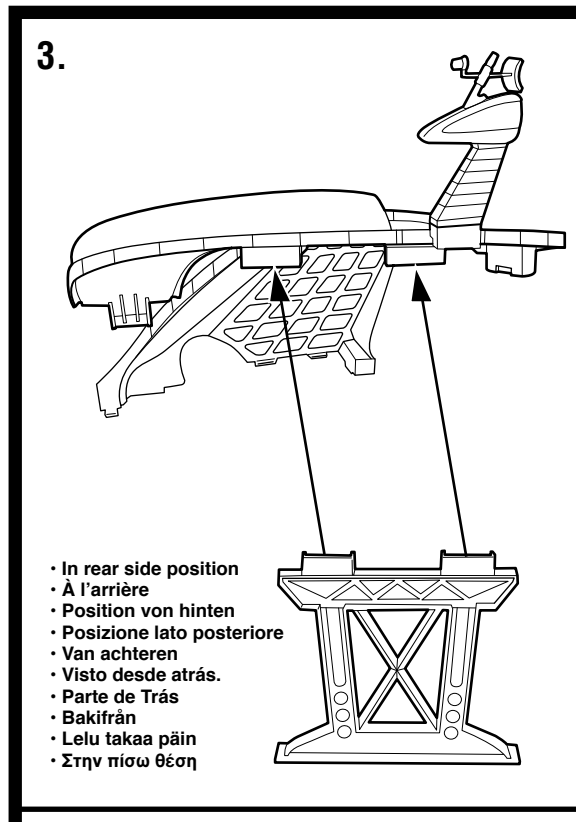

• TO PLAY · POUR JOUER · SPIELEN · GIOCHIAMO · ZO SPEEL JE · A JUGAR
 · PARA BRINCAR · SÄ HÄR ANVÄNDS LEKSÄKEN · KÄYTTÖ · ΓΙΑ ΝΑ ΠΑΙΞΕΤΕ

• NOT FOR USE WITH SOME HOT WHEELS® VEHICLES.
 • NE CONVIENT PAS À CERTAINS VEHICULES HOT WHEELS®.
 • NICHT ZUM GEBRAUCH MIT ALLEN HOT WHEELS® FAHRZEUGE GEEIGNET.
 • NON ADATTO AD ALCUNI VEICOLI HOT WHEELS®.
 • NIET TE GEBRUIKEN MET SOMMIGE HOT WHEELS® VOERTUIGEN.

• NO COMPATIBLE CON ALGUNOS VEHICULOS DE HOT WHEELS®.
 • NÃO É COMPATÍVEL COM ALGUNS VEÍCULOS HOT WHEELS®.
 • PASSAR INTE MED VISSA HOT WHEELS® -FORDON.
 • EI SOVI KÄYTTÄVÄKSI JOIDENKIN HOT WHEELS® -AJONEUVOJEN KANSSA.
 • ΔΕΝ ΧΡΗΣΙΜΟΠΟΙΕΙΤΑΙ ΜΕ ΟΡΙΣΜΕΝΑ ΟΧΗΜΑΤΑ HOT WHEELS®.

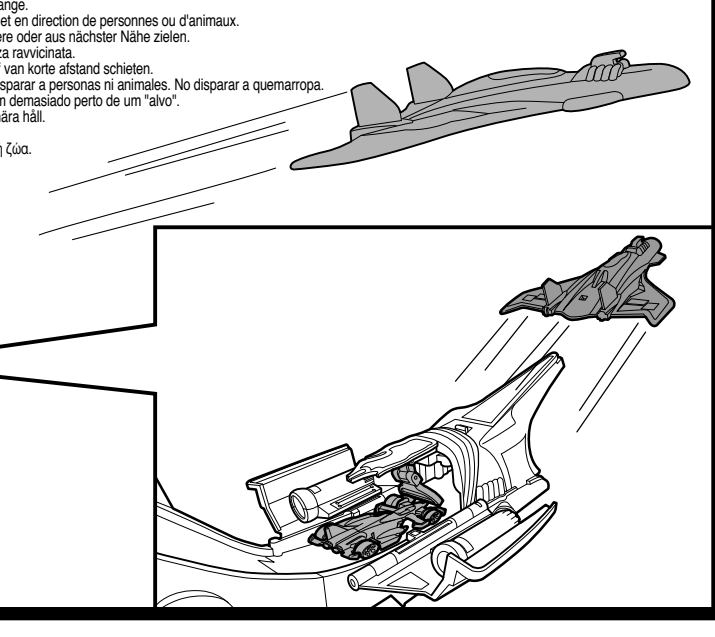
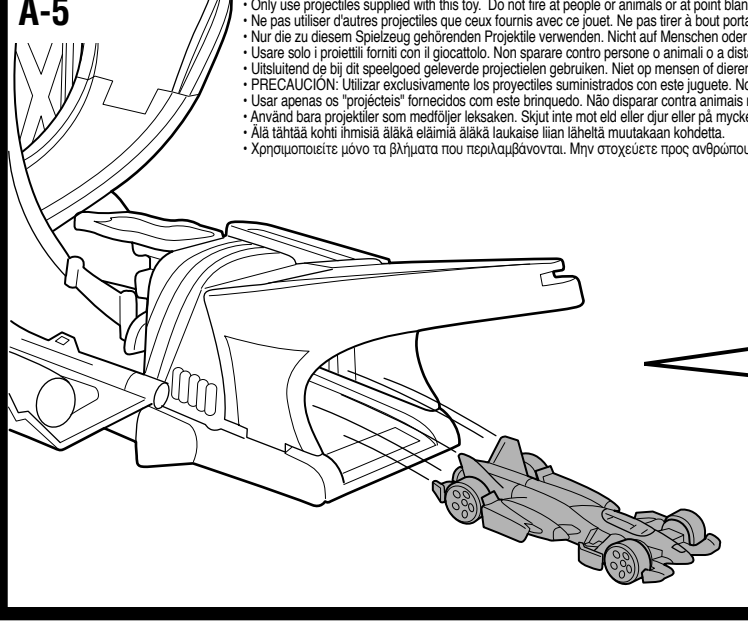
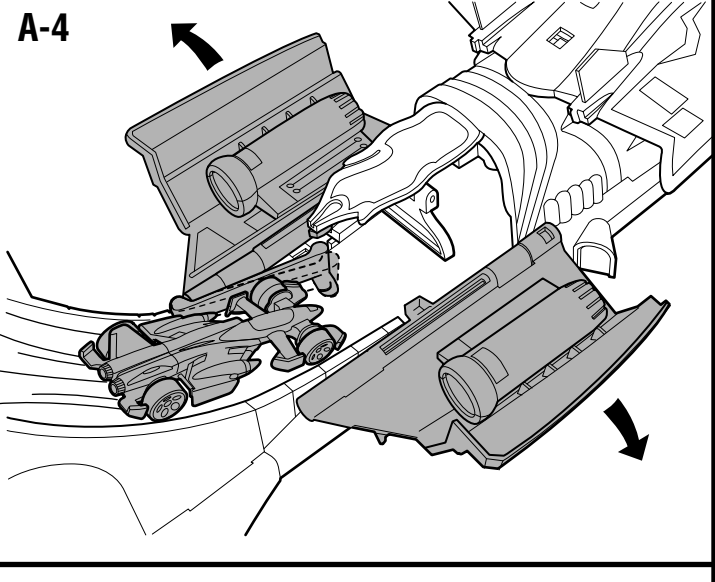
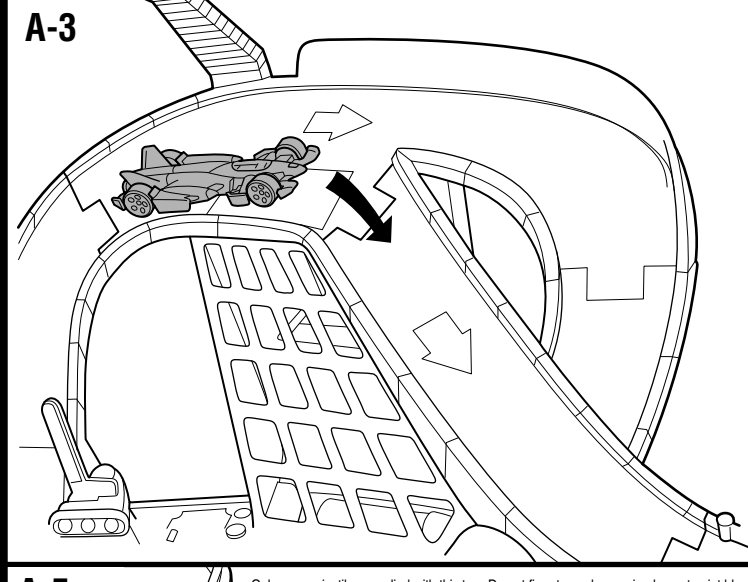
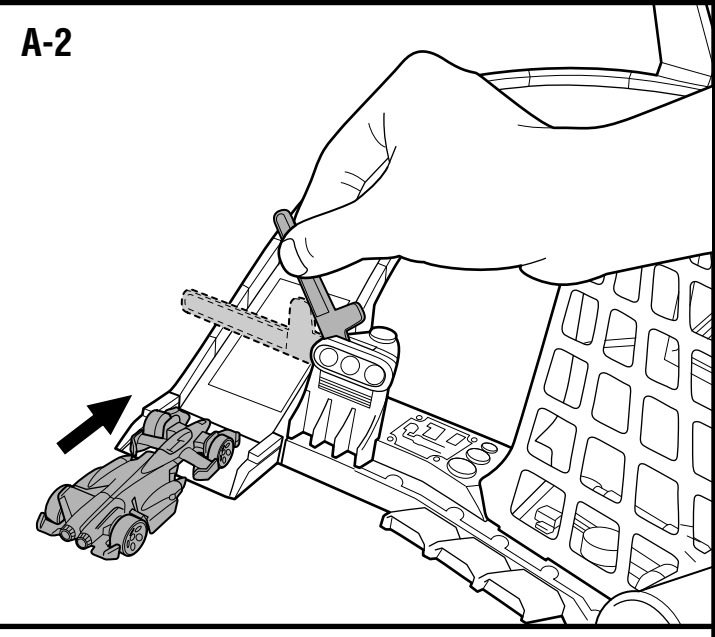
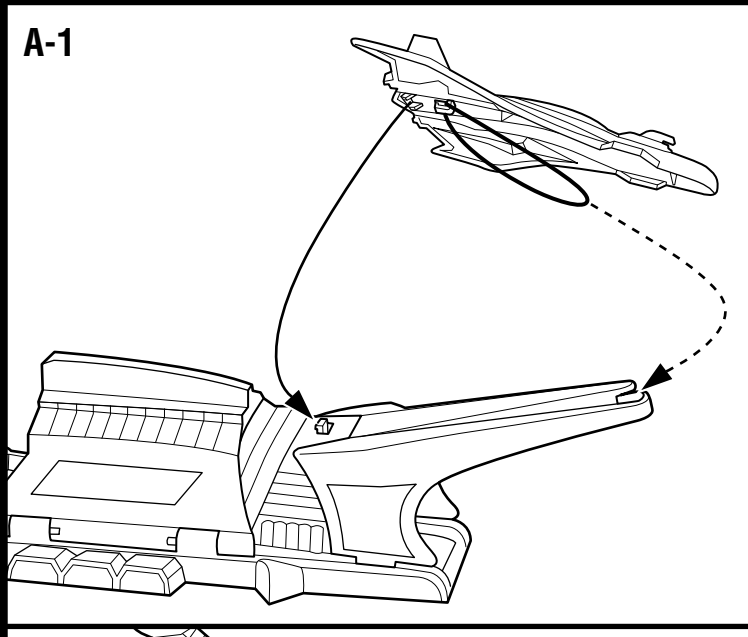

• Only use projectiles supplied with this toy. Do not fire at people or animals or at point blank range.
 • Ne pas utiliser d'autres projectiles que ceux fournis avec ce jouet. Ne pas tirer à bout portant et en direction de personnes ou d'animaux.
 • Nur die zu diesem Spielzeug gehörenden Projektilen verwenden. Nicht auf Menschen oder Tiere oder aus nächster Nähe zielen.
 • Usare solo i proiettili forniti con il giocattolo. Non sparare contro persone o animali o a distanza ravvicinata.
 • Uitsluitend de bij dit speelgoed geleverde projectielen gebruiken. Niet op mensen of dieren of van korte afstand schieten.
 • PRECAUCIÓN: Utilizar exclusivamente los proyectiles suministrados con este juguete. No disparar a personas ni animales. No disparar a quemarropa.
 • Usar apenas os "projéteis" fornecidos com este brinquedo. Não disparar contra animais nem demasiado perto de um "alvo".
 • Använd bara projektiler som medföljer leksaken. Skjut inte mot folk eller på mycket nära håll.
 • Käytä tässä tohissa lähellä ainoastaan läikkeitä mukautettujen hotwheels-ohjelmien kanssa.
 • Χρησιμοποιείτε μόνο τα βλήματα που περιλαμβάνονται. Μην στοχεύετε προς ανθρώπους ή ζώα.